

Important Note / 注意していただきたいこと

- VERGO-Excel is the bike mounting base in vehicle. Do not use for any other purposes than instructed.
バーゴ・エクセルは自転車を車内に搭載するための台座です。指示されている用途以外の使用はしないでください。
- For normal 2-wheel bike only. Not suitable for heavy electric or tandem bikes. Hub nut type fork can be used.
通常の2輪自転車専用です。重量のある電動車やタンデム車には適していません。ハブナット式フォークでも使えます。
- This kit contains two (2) Front Fork Mounts for 9mm quick release type. The fork mount fits 100mm width of front wheel hub only. 15mm and 20mm thru type axle hub can be mounted with optional special fork mount.
キットには9ミリクイック用のフォークマウントが2台分同梱されています。前輪ハブ幅は100ミリに限定されています。それ以外のサイズには適合しません。15ミリや20ミリスルーアクスルには別売オプションで対応しています。
- Drive gently while mounting bikes on VERGO-Excel. The bikes are not fixed to your car. Do not apply hard braking, hard cornering and sudden acceleration.
バーゴ・エクセルに自転車を搭載している間は穏やかに運転してください。自転車は車に固定されているわけではありませんので、急ブレーキ・急ハンドル・急加速などは行なわないでください。自転車が移動し破損する恐れがあります。
- We strongly recommend you to hold the bikes to the car securely with a tie-down belt for your safety.
安全のため、自転車はタイダウンベルトなどで車内にしっかりと固定しておくことを強く勧めます。
- When closing the rear gate of your car, be careful the bike will not hit the rear window.
リアゲートを閉める際は、ハンドルやブレーキレバーなどをリアウィンドウに当てないように注意してください。

Contact / 問い合わせ先

*If you have any questions or need help, you should contact the **dealer** where you purchased or the Minoura **distributor** in your country first. Only when you cannot get enough service, you can contact us.*

もし何かわからないことがあった場合は、まずお買い求めになった**販売店**にお問い合わせください。
もしそこで十分な情報やサービスを受けられない場合に限り、下記までお問い合わせください。

MINOURA JAPAN (for ALL customers)

1197-1 Godo, Anpachi, Gifu 503-2305 Japan
Phone: +81-584-27-3131 / Fax: +81-584-27-7505
Email: minoura@minoura.jp / Web: www.minoura.jp

株式会社 箕浦 (製造元)

〒503-2305 岐阜県安八郡神戸町神戸 1197-1
Phone: (0584) 27-3131 / Fax: (0584) 27-7505
minoura@minoura.jp (営業)
infodesk@minoura.jp (カスタマーサービス)

MINOURA North America (for U.S. residents ONLY)

Phone: 1-510-538-8599 / Fax: 1-510-538-5899
Email: support@minourausa.com

株式会社 深谷産業 (販売元)

〒462-0062 愛知県名古屋市区北區新沼町 150
Phone: (052) 909-6201 / Fax: (052) 909-6212
www.fukaya-sangyo.co.jp

Schematics / 部品図

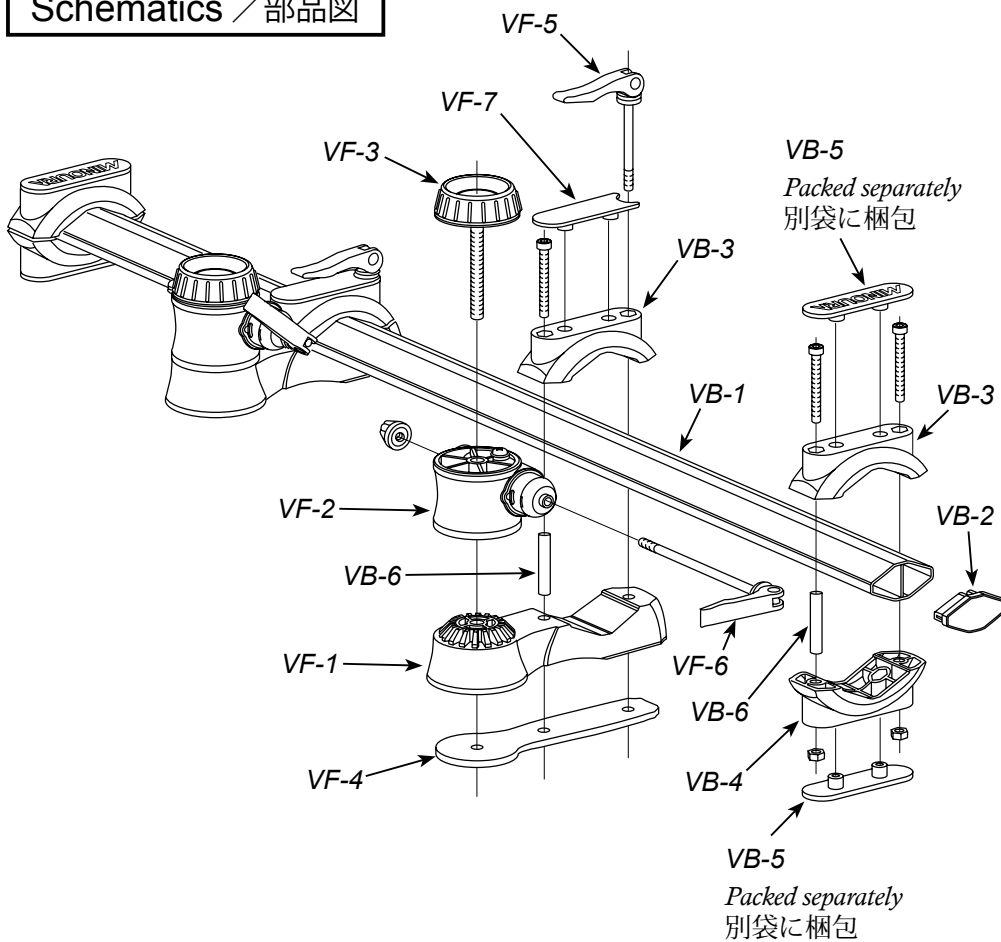

VB-1	Base Rail ベースレール
VB-2	End Cap エンドキャップ
VB-3	Upper Base 上側ベース (共用)
VB-4	Lower Base 下側ベース
VB-5	Rubber Cover ゴムカバー
VB-6	Sleeve (43mm) パイプカラー (43mm)

VF-1	Fork Mount Base フォークマウント台座
VF-2	Axle Holder Body アクスルホルダ
VF-3	Knob Bolt ノブボルト
VF-4	Bottom Plate 底板
VF-5	Fork Mount Skewer フォークマウントクイック
VF-6	9mm Quick Skewer 9ミリクイック
VF-7	Fork Mount Cover フォークマウントカバー

How To Assemble VERGO-Excel / バーゴ・エクセルの組み立て方

1 Assemble the Fork Mount. Install the supplied quick release skewer into the hole on Axle Holder Body (VF-2).

Make sure the larger side of the tapered spring is facing outward.

まずフォークマウントを組み立てます。添付の9ミリクイックをアクスルホルダ (VF-2) にある孔に通して組み付けます。

傘状のバネの向きは、広い方が外側になります。

2 Fully open the cam lever of Fork Mount Skewer (VF-5) to have enough clearance on the diamond shaped space between Upper Base (VB-3) and Fork Mount Base (VF-1), then put through to Base Rail (VB-1). Close the cam lever to secure the position.

フォークマウントクイック (VF-5) のレバーをいっぱいに開き、上側ベース (VB-3) とフォークマウント台座 (VF-1) の間の菱形のスペースを広げます。

そこにベースレール (VB-1) を通し、レバーを閉じて位置を固定します。

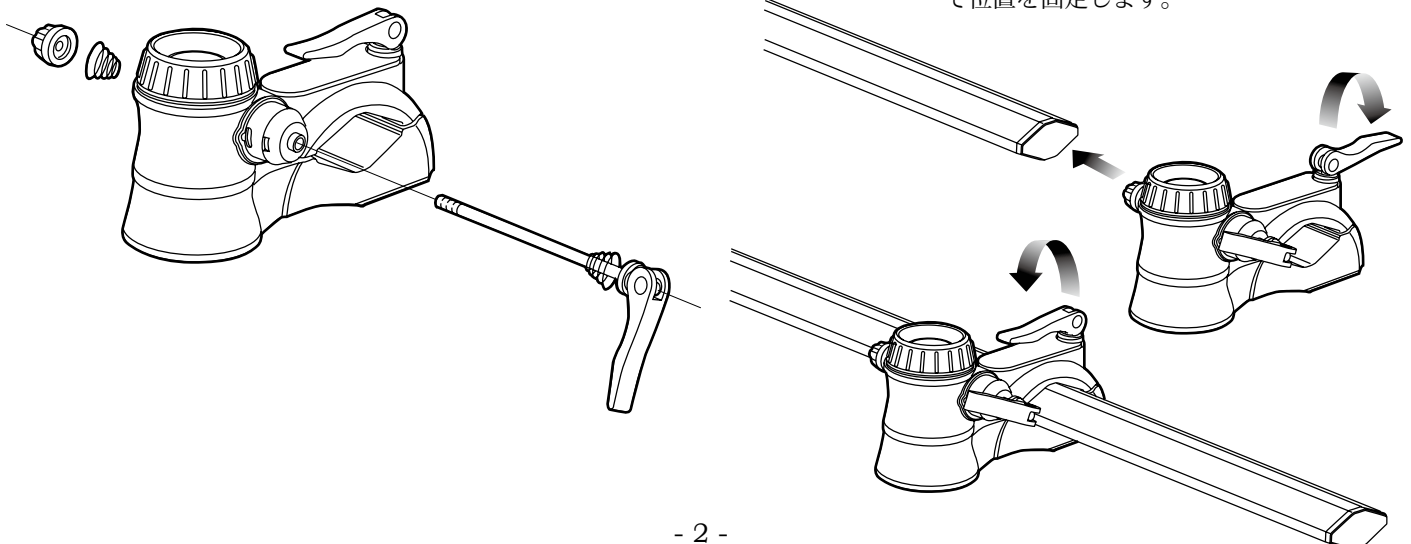

3

Install the End Bases to the Base Rail.

Loosen both bolts on the End Base a little by 5mm hex wrench to open the space.

Put through to Base Rail, tighten both bolts firmly, then put the Rubber Covers (VB-5) on both top and bottom sides. The End Bases should be located as close to the bar-end as possible to expect maximum stability.

続いてレール両端にベースを装着します。

ベースのボルトを2本とも5ミリ六角レンチで軽く緩め、菱形のスペースを広げます。

ベースをレールに通し、端から10ミリくらいのところでボルトを締め込んで固定し、最後にベースの上下ともにゴムカバー(VB-5)を装着します。安定性を高めるため、ベースはできる限りレールの端に装着してください。

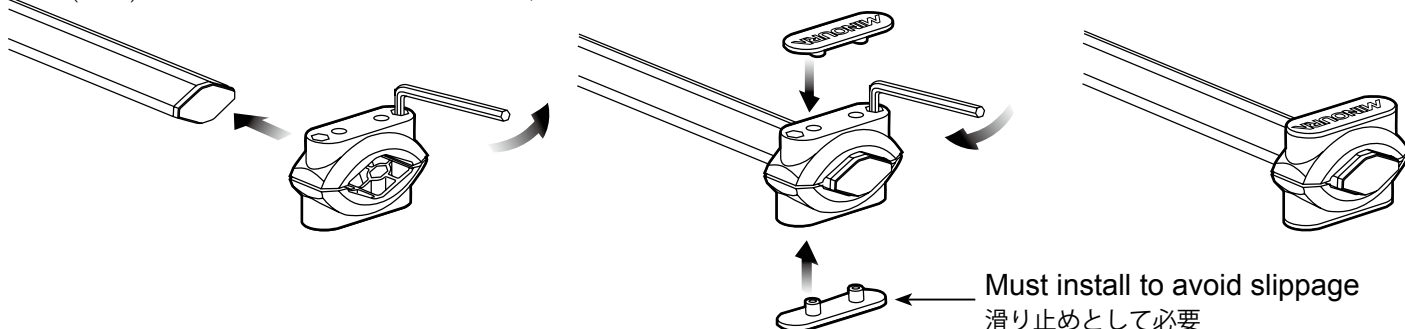

How To Mount Bike On VERGO-Excel / バーゴ・エクセルへの自転車の搭載のしかた

1

Loosen the acorn nut of 9mm Quick Skewer to have enough space to put the front fork end in.

9ミリクイックのナットを緩め、前フォーク下端が差し込めるスペースを作っておきます。

2

Put the front fork end onto the quick skewer axle, tighten the acorn nut, then pull up the cam lever to fix.

Make sure the front fork usually has a "guard lip"

to avoid sudden wheel dropping off. When tightening the skewer, make sure both ends of the front fork are fully inserted to the axle.

前フォークを差し込み、ナットを適切に締め、最後にクイックレバーを倒してしっかりと固定します。

前フォーク先端には車輪の脱落防止用の爪があります。クイックを締めるとき、この爪を挟んでしまわないように注意してください。



For your safety, start using this product AFTER you fully understand the mechanism and proper usage of a quick release type skewer.

You should not turn the cam lever for tightening, but you must close the lever to fix securely.

Prior to operating the cam lever, tighten the acorn nut until you feel some resistance when the cam lever comes in parallel to the axle. Too deep or too shallow angle cannot expect proper tightening torque.

Use your finger, not palm, to close the lever.

安全のため、クイックリリースの構造および使用方法については完全に理解してからお使いください。

クイックのレバーはネジ式に回して締め付けるものではなく、レバーを倒すことによるカムの力で締め付けます。

いっばいに開いたレバーを閉じていったとき、レバーがシャフトと並行になったときに初めて抵抗がかかるようになるまで、あらかじめ反対側のナットを締め込んでおきます。それより早くても遅くても適切ではありません。

レバーを締めるには、手のひらではなく、指だけを使うようにしてください。



Do not tighten the skewer so much like as you install the front wheel on your bike. Such too much power will cause the plastic bush on the Axle Holder (VF-2) caving-in problem, and the shortened width should cause damage onto the front fork.

前フォークに前輪を取り付けるときのような強い力でクイックリリースを締め込まないでください。アクスルホルダ(VF-2)の樹脂ブッシュを陥没させてしまい、狭まった幅により意図せず前フォークを破損させてしまう恐れがあります。

How To Adjust Fork Angle / 前フォークの角度調整のしかた

You can adjust the front fork angle in every 20 degrees to save the storage space in vehicle. For example, if you twist the fork mount at 40 degrees, you can have the minimum clearance between bikes even with drop type handlebar.

車内での自転車搭載スペースを最小限にするため、フォークマウントは20°刻みで角度を変えることができます。たとえばドロップハンドルの自転車を搭載する場合、フォークマウントを40°捻っておくとハンドル同士を重ね合わせることができ、最小限の間隔で2台の自転車を接近させることができます。フラットバーハンドルの場合は20°で十分接近させられます。

- 1** Loosen the Knob Bolt (VF-3) widely and lift up the Axle Holder Body (VF-2).

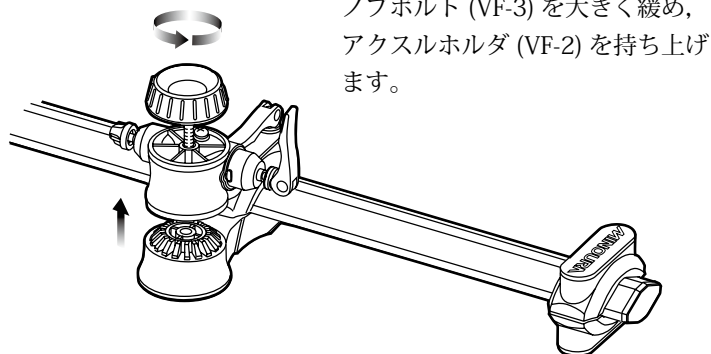

- 2** Twist the Axle Holder Body. アクスルホルダーを捻ります。

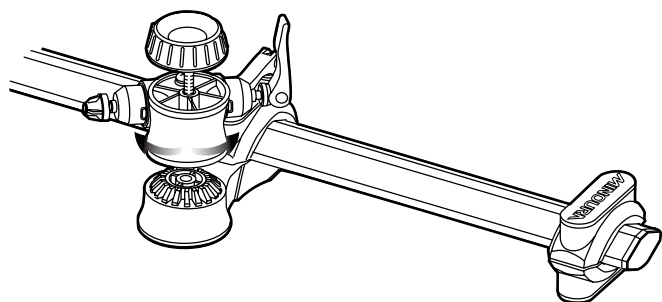

- 3** Tighten the Knob Bolt firmly. ノブボルトをしっかりと締め付けます。

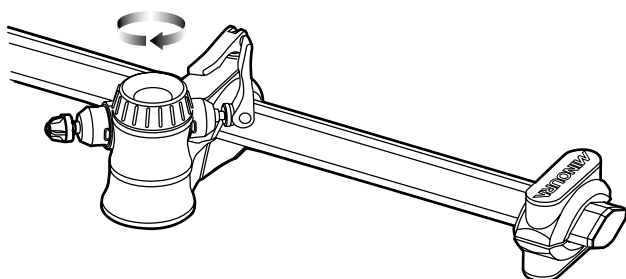

4

- Install the front fork, and adjust the Fork Mount position as needed.

前フォークをセットし、必要に応じてフォークマウントの位置をずらします。

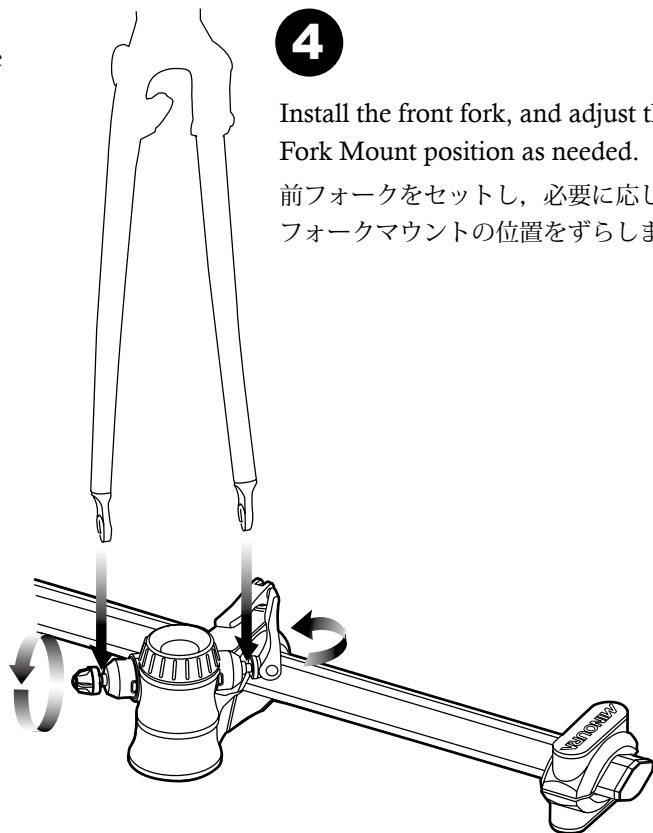

When the front fork is twisted, the whole bike will have to be slightly leaned and will decrease stability due to the caster angle of the fork. It's crucial to use tie-down belt to hold the bike securely when you twist the front fork.

前フォークを捻ると、フォークのキャスター角のため自転車全体が傾き、全体の安定性が低下します。前フォークを捻ったときは特にタイダウンベルトなどを利用した自転車の固定を行なってください。

Tips / ヒント

You can install the Fork Mount alternately to save the bike storage space more.

フォークマウントの装着方向を前後に入れ替えることで、自転車を前後互い違いに配置することで、さらに収納スペースを小さくすることもできます。

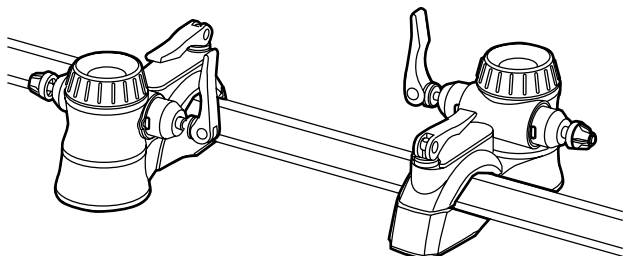

Options / オプション

Front Wheel Holder
前輪ホルダ
(取り外した前輪を保持)

20mm Thru Axle Fork Mount
20 ミリスルーアクスル用

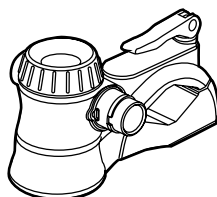

15mm Thru Axle Fork Mount
15 ミリスルーアクスル用

